



TecniPés'89 S.L.

ARXLCD

ALTURA MÁXIMA  
DE 120MM



INDICADOR INTEGRADO  
CON PROTECCIÓN



MANILLAR ERGONÓMICO  
DE FÁCIL MANEJO

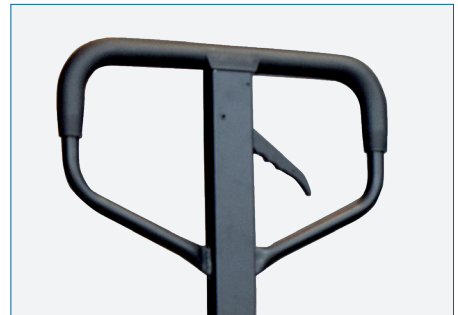

# ARX

## TRANSPALETA PESADORA

Diseño y acabado de calidad para un manejo fácil. Pintura al polvo para máxima duración. Fácil funcionamiento con indicador multifunción y pantalla LCD.



### CARACTERÍSTICAS:

- Transpaleta pesadora.
- Estructura en acero pintado en polvo.
- Ruedas de fundición de acero y recubrimiento exterior de poliuretano.

### INDICADOR:

- Pantalla LCD
- Carcasa de visor en ABS. Con protección contra golpes en acero.
- Protección IP54.
- Unidades kg y lb.
- Nivel burbuja.
- Batería recargable 6V 4,5Ah.
- Alimentación de red AC/DC 100 - 240 Vac 50/60 Hz.
- Temperatura de funcionamiento -10°C a 40°C.

### FUNCIONES:

- Acumulación
- Cero
- Tara
- Bruto/ Neto
- Función cuenta piezas
- Función control peso
- Función Hold
- Peso por porcentaje

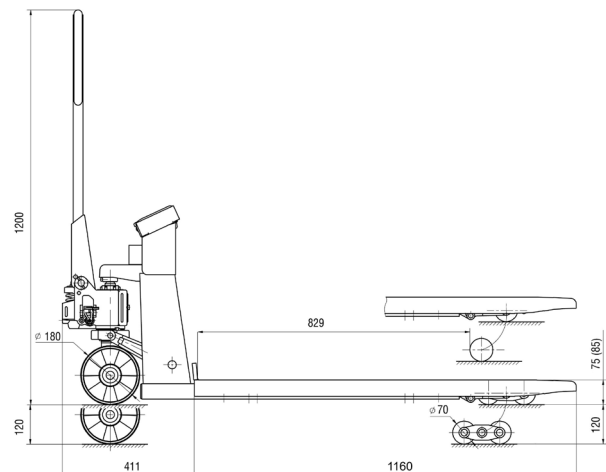
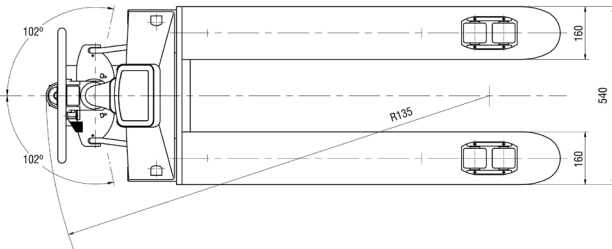

Código#	Capacidad (kg)	Fracción (g)	Dimensiones embalaje (mm)	Peso embalaje (kg)
261026	2000	500	1220x1400x1000	88