



## UCM



**CARACTERÍSTICAS:** Gancho pesador. ▪ Peso en kg y lb. ▪ Funciones: ON/OFF, Tara, Hold (fijación de peso). ▪ Indicación de batería. ▪ Desconexión automática. ▪ Carcasa en ABS. ▪ Pantalla LCD retroiluminada. ▪ 5 dígitos de 16 mm. ▪ 3 teclas. ▪ Alimentación con 2 pilas de litio CR2032 (incluidas) ▪ Incluye mosquetón de fijación superior y gancho abierto inferior

**CARACTÉRISTIQUES:** Crochet peseur. ▪ Poids en kg et lb. ▪ Fonctions: ON/OFF, Tare, Hold (Fixation du poids). ▪ Indication de la batterie. ▪ Déconnexion automatique. ▪ Couvercle en ABS. ▪ Écran LCD retro-eclairé. ▪ 5 digits de 16 mm. ▪ 3 touches. ▪ Alimentation avec 2 piles de lithium CR2032 (incluses). ▪ Inclus manille supérieure et crochet ouvert inférieur.

**FEATURES:** Weighing hook. ▪ Weighing in kg and lb. ▪ Functions: ON/OFF, Tare, Hold (Weigh fixation). ▪ Battery indication. ▪ Auto switch off. ▪ ABS housing. ▪ Backlight LCD display. ▪ 5 digits of 16 mm. ▪ 3 keys. ▪ Alimentation with 2 lithium CR2032 batteries (included). ▪ Include snap harness for superior fixing and inferior hook.

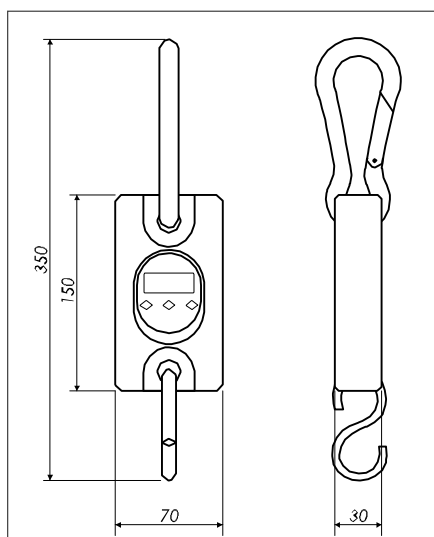

Referencia Référence Reference	Capacidad Portée Capacity (kg)	Fracción Précision Fraction (g)
UCM50	50	100
UCM100	100	200
UCM200	200	500

Dimensiones Embalaje Dimensions emballage Packing Dimensions (mm)	Peso Embalaje Poids Emballage Packing weight (kg)
80x70x160	0,5
80x70x160	0,5
80x70x160	0,5